

FEIDER

MACHINES



TONDEUSE THERMIQUE

FTDT4125

MODE D'EMPLOI

ATTENTION: Lisez ce manuel avant d'utiliser cette machine !

SOMMAIRE

1. UTILISATION PRÉVUE.....	3
2. CONSIGNES DE SÉCURITÉ.....	3
3. VOTRE PRODUIT.....	8
4. ASSEMBLAGE.....	10
5. CARBURANTS ET HUILES.....	11
6. OPÉRATION	12
7. ENTRETIEN ET STOCKAGE.....	13
8. DÉPANNAGE.....	16
9. DÉCLARATION DE CONFORMITÉ.....	18
10. GARANTIE.....	19
11. PANNES DU PRODUIT.....	20
12. EXCLUSIONS DE GARANTIE.....	21

1. UTILISATION PRÉVUE

Cet appareil est destiné à la tonte des pelouses. Il ne convient pas à un usage commercial. Toute utilisation autre que celle spécifiquement autorisée dans ce manuel d'instructions peut entraîner des dommages ou des blessures. Cet appareil est destiné à être utilisé par des adultes. Les enfants ou les personnes qui ne connaissent pas les instructions d'utilisation ne doivent pas utiliser cet appareil.

2. CONSIGNES DE SÉCURITÉ

Instructions

- Lire attentivement les instructions. Familiarisez-vous avec les commandes et l'utilisation correcte de l'appareil.
- Ne laissez jamais les enfants utiliser cette tondeuse. Si la tondeuse est confiée à une autre personne, remettez-lui également ce manuel. Veillez également à ce que cette personne n'utilise l'appareil qu'après avoir reçu les instructions nécessaires. La législation locale peut restreindre l'âge de l'utilisateur.
- Ne tondez jamais lorsque des personnes, en particulier des enfants, ou des animaux se trouvent à proximité.
- N'oubliez pas que l'opérateur ou l'utilisateur est responsable des accidents ou des risques pouvant survenir à d'autres personnes ou à leurs biens.
- Si nécessaire, suivez une formation avec une personne expérimentée afin d'utiliser cet outil en toute sécurité.

Préparation

- Pendant le fauchage, portez toujours des chaussures de sécurité et un pantalon long. Ne pas utiliser l'équipement pieds nus ou avec des sandales ouvertes.
- Porter un équipement de protection individuelle comprenant au moins : des vêtements de protection, des gants, une protection antidérapante pour les pieds, un masque, une protection des yeux et de l'ouïe.
- Inspectez soigneusement la zone où l'équipement est utilisé en retirant tous les objets susceptibles d'être affectés par la machine.
- **AVERTISSEMENT** - L'essence est extrêmement inflammable.
 - Ajoutez du carburant avant de démarrer. Ne pas retirer le bouchon du réservoir de carburant lorsque la machine est en marche ou lorsqu'elle est chaude.
 - Si le carburant s'est répandu ou a fui, n'essayez pas de démarrer la machine, mais éloignez-la de la zone de fuite et évitez de créer une source d'inflammation jusqu'à ce que les vapeurs d'essence se soient dissipées.
 - Ne faites le plein qu'à l'extérieur et ne fumez pas pendant le ravitaillement.
 - Stocker le carburant dans des réservoirs spécialement conçus à cet effet.
 - Remplacez le réservoir de carburant ou le bouchon d'essence défectueux avant d'utiliser la machine.
- Remplacer les silencieux défectueux.
- Avant toute utilisation, vérifiez toujours visuellement que les lames, l'assemblage des lames et le verrouillage des lames ne sont pas usés ou endommagés. Remplacez les lames et les assemblages de lames qui ne sont pas en bon état pour maintenir l'équilibre. Contactez le fabricant ou votre revendeur pour obtenir une liste des lames recommandées. Les lames non recommandées peuvent entraîner des risques de dysfonctionnement, de blessures et d'accidents.
- Les lames doivent être équilibrées pour assurer leur bon fonctionnement et pouvoir travailler en toute sécurité.

Fonctionnement

- N'utilisez pas la machine dans un espace confiné, car des émissions dangereuses de monoxyde de carbone peuvent s'accumuler et provoquer des blessures.
- Ne tondez qu'à la lumière du jour ou sous un bon éclairage artificiel. Une bonne visibilité doit toujours être assurée.
- Dans la mesure du possible, évitez d'utiliser l'équipement sur de l'herbe glissante.
- Soyez toujours prudent et portez des chaussures adaptées lorsque vous marchez sur des pentes.
- Marchez, ne courez jamais.
- Pour les tondeuses à gazon, tondre en travers des pentes, jamais de haut en bas.
- Soyez extrêmement prudent lorsque vous changez de direction sur les pentes.
- Arrêtez les lames si la tondeuse doit être inclinée pendant le transport, lorsque vous traversez des surfaces autres que de l'herbe et lorsque vous transportez la tondeuse jusqu'à la zone à tondre.
- Ne pas tondre sur des pentes raides.
- Soyez extrêmement prudent lorsque vous basculez ou tirez la tondeuse vers vous.
- N'utilisez jamais la tondeuse si les protections sont défectueuses ou si les dispositifs de sécurité tels que les déflecteurs ou les bacs de récupération ne sont pas en place.
- Ne modifiez pas la configuration du moteur et n'augmentez pas la vitesse.
- Pour le démarrage, débrayez toutes les lames, les vitesses doivent être au point mort, le levier de contrôle de la traction doit être relâché. Placez le repose-pieds à l'écart des lames.
- Avant de démarrer le moteur ou d'engager les lames ou la traction, lisez attentivement et comprenez toutes les instructions.
- N'inclinez pas la tondeuse lors du démarrage de la machine ou de la mise en marche du moteur, à moins qu'il ne soit nécessaire d'incliner la tondeuse pour la démarrer. Dans ce cas, ne l'inclinez pas plus que nécessaire et ne soulevez que la partie la plus éloignée de l'utilisateur.
- Ne démarrez pas la machine en vous plaçant devant l'éjection.
- Ne placez pas vos mains ou vos pieds à proximité ou sous les pièces en rotation. Gardez l'embouchure de la goulotte d'éjection de l'herbe propre.
- Ne jamais prendre ou transporter la tondeuse lorsque la machine est en marche.
- Arrêter la machine, débrancher la bougie d'allumage de la prise d'allumage :
 - Avant de nettoyer ou de déboucher la goulotte d'éjection de l'herbe.
 - Avant de contrôler, de nettoyer et de travailler sur la tondeuse.
 - Après avoir heurté un objet. Vérifiez que la tondeuse n'est pas endommagée et réparez-la avant de la réutiliser.
 - Si la tondeuse commence à vibrer anormalement, arrêtez immédiatement le moteur et vérifiez selon les recommandations précédentes.
- Les commandes doivent toujours être vérifiées pour s'assurer qu'elles fonctionnent correctement. En cas de dysfonctionnement, n'utilisez pas l'outil et confiez-le à un agent de service pour qu'il l'examine.
- **Arrêter immédiatement le moteur :**
 - Chaque fois que vous laissez la tondeuse à gazon.
 - Avant de faire le plein.
- Lorsque l'outil est arrêté, il faut le ranger dans un endroit sûr, à l'abri de la lumière directe du soleil.
- Avancez lentement lorsque vous fauchez.
- La tondeuse à gazon ne doit pas être utilisée dans les pentes et près des dénivellations, des fossés ou des talus ; si l'outil doit être utilisé dans ce genre d'endroits, il faut prendre

d'extrêmes précautions et utiliser l'outil avec précaution.

- Les systèmes ou dispositifs de sécurité des tondeuses à gazon ne doivent pas être altérés ou désactivés ;
- L'opérateur ne doit pas modifier ou altérer les réglages scellés de la commande de vitesse du moteur.

Entretien et stockage

- Effectuer les tâches d'entretien et de remplacement avec le moteur éteint, y compris la nécessité de maintenir la tondeuse en bon état de fonctionnement.
- Vérifiez et serrez tous les boulons et les vis pour vous assurer que l'équipement est en état de fonctionner en toute sécurité.
- Ne laissez jamais la tondeuse avec de l'essence dans le réservoir dans un bâtiment ou les vapeurs peuvent provoquer une flamme vive ou une étincelle.
- Laissez la machine refroidir avant de la ranger dans un endroit clos.
- Pour réduire le risque d'incendie, gardez la machine propre, sans herbe, sans graisse, laissez le silencieux et le moteur refroidir, débranchez la batterie si nécessaire et videz le réservoir de carburant.
- Vérifiez fréquemment l'état ou la détérioration du bac à herbe.
- Remplacer les pièces usées et endommagées pour des raisons de sécurité.
- Si le réservoir de carburant doit être vidangé, la vidange doit être effectuée à l'extérieur.

Consignes de sécurité particulières

- En cas de méconnaissance ou de première utilisation de ce produit, nous vous recommandons de suivre une formation avec un professionnel ou une personne expérimentée.
- Utilisez toujours la tondeuse avec le sac de ramassage et/ou le déflecteur dans la position prévue.
- Coupez le moteur avant de vider le sac de ramassage ou de modifier la hauteur de coupe.
- Lorsque le moteur est en marche, ne mettez jamais vos mains ou vos pieds sous la tondeuse ou sous la zone d'éjection de l'herbe.
- Avant de tondre, retirez tous les objets étrangers (tels que les pierres, les jouets, les bâtons et les fils) de la zone d'herbe à couper afin d'éviter d'endommager la machine ou d'autres personnes autour de vous.
- Gardez les enfants et les animaux domestiques à une distance de sécurité pendant l'utilisation de la tondeuse.
- Ne soulevez jamais la tondeuse lorsque le moteur démarre.
- L'alcool, les drogues, la maladie, la fièvre et la fatigue peuvent affecter votre capacité à répondre. N'utilisez pas cet outil dans de telles circonstances.
- Ne modifiez jamais le régime nominal du moteur.
- Ne jamais soulever ou transporter l'outil lorsque le moteur est en marche.
- Avant de tondre, installez le sac de ramassage dans la position prévue.
- N'utilisez pas la tondeuse en cas de pluie ou lorsque l'herbe est mouillée.
- Ne soulevez jamais l'arrière de la tondeuse lorsque vous démarrez le moteur et ne placez jamais vos mains ou vos pieds sous le plateau de coupe ou dans l'orifice d'éjection arrière lorsque le moteur est en marche.
- Coupez le moteur et retirez le capuchon de la bougie dans les cas suivants :
 - Avant de travailler sous le plateau de coupe ou à proximité de l'ouverture d'éjection.
 - Avant tout entretien, réparation ou vérification.
 - Avant de transporter, de soulever ou de stocker la tondeuse.
 - Si vous laissez la tondeuse sans surveillance ou si vous modifiez la hauteur de coupe.
 - Pour retirer et vider le sac de collecte.

- Après avoir heurté un objet étranger, arrêtez le moteur et vérifiez soigneusement que la tondeuse n'est pas endommagée. Si nécessaire, confiez la tondeuse à un centre de service agréé pour la faire réparer.
- Si la tondeuse vibre anormalement, essayez d'en comprendre la raison et apportez-la à un centre de réparation agréé.
- Vérifiez régulièrement que les boulons, écrous et vis sont correctement serrés pour une utilisation sûre de la tondeuse.
- N'utilisez pas l'outil dans les endroits où il y a un risque de foudre.
- Utilisez l'outil à la lumière du jour ou sous un bon éclairage. Tenez toujours les passants à l'écart.
- Avertissement : Soyez extrêmement prudent lorsque vous utilisez la tondeuse à gazon dans des pentes et à proximité de dénivellations, de fossés ou de talus ; assurez-vous toujours de votre équilibre et restez vigilant.
- Avertissement : ne pas utiliser l'appareil en cas de fatigue, de maladie ou sous l'influence de l'alcool ou d'autres drogues ;
- Garez l'outil en toute sécurité avant de le quitter. L'outil doit être éteint.
- Avertissement : attention aux gaz d'échappement. Ne les inhalez pas et n'exposez pas les personnes à ces gaz.
- Pour éviter les problèmes de santé, limitez la durée de l'opération. Prenez suffisamment de repos. L'exposition au bruit et aux vibrations peut avoir des conséquences néfastes pour la santé.
- **AVERTISSEMENT** : Les lames en mouvement présentent un danger. Manipulez toujours les lames lorsqu'elles sont complètement arrêtées et portez des gants de protection.
- Le dispositif d'arrêt de la lame doit toujours fonctionner. Si la lame ne s'arrête pas après l'arrêt de la machine et si les dispositifs sont endommagés, la machine doit être confiée à un service qualifié pour être inspectée.

Manipulation des carburants

Soyez prudent lorsque vous manipulez des carburants. Ils sont inflammables et leurs vapeurs sont explosives.

N'utiliser qu'un récipient homologué.

Ne jamais retirer le bouchon du réservoir ou ajouter du carburant lorsque la machine est en marche. Arrêtez l'appareil et laissez le moteur et les composants d'échappement refroidir avant de faire le plein.

Ne pas fumer.

Ne faites jamais le plein à l'intérieur d'une pièce.

Ne rangez jamais l'outil et le réservoir de carburant à l'intérieur d'un endroit où il y a une flamme nue, par exemple près d'un chauffe-eau.

Si du carburant s'est répandu, n'essayez pas de démarrer la machine, mais éloignez-la de la fuite avant de commencer à l'utiliser. Nettoyez tout ce qui s'est répandu.

Remettez en place et serrez le bouchon du réservoir de carburant après avoir fait le plein.

Suivez scrupuleusement les instructions de ce manuel pour remplir l'outil de carburant.

Pendant l'entretien et le stockage

Éteignez l'outil et attendez qu'il s'arrête complètement. Assurez-vous que toutes les pièces mobiles sont arrêtées.

Laissez la machine refroidir avant de procéder à l'inspection, aux réglages, à la maintenance, à l'entretien et au stockage.

Rangez l'outil dans un endroit où les vapeurs de carburant ne risquent pas d'atteindre une flamme ou une étincelle.

Lors du transport et du stockage de l'outil, utilisez toujours un dispositif de protection pour éviter

les fuites de carburant, les accidents et les blessures.

Risques résiduels

Même si vous utilisez ce produit en respectant toutes les exigences de sécurité, les risques potentiels de blessures et de dommages subsistent. Les dangers suivants peuvent résulter de la structure et de la conception de ce produit :

Il existe des risques de blessures et de dommages matériels dus à la rupture d'accessoires ou à l'impact soudain d'objets cachés lors de la coupe.

Il existe des risques de blessures et d'accidents causés par des objets volants.







L'utilisation prolongée de ce produit expose l'opérateur à des vibrations et peut provoquer la maladie dite des "doigts blancs". Pour réduire le risque, portez des gants et gardez vos mains au chaud.





En cas d'apparition de l'un des symptômes du "syndrome du doigt blanc", il convient de consulter immédiatement un médecin.

Les symptômes du "doigt blanc" comprennent l'engourdissement, la perte de sensibilité, les picotements, la douleur, la perte de force, les changements de couleur ou l'altération de la peau. Ces symptômes apparaissent généralement sur les doigts, les mains ou les poignets. Le risque augmente à basse température.

Une exposition prolongée au bruit peut nuire à la santé de l'opérateur. Une protection auditive doit toujours être utilisée lors de l'utilisation de l'outil. L'utilisation de l'outil doit être limitée et un repos doit être pris entre deux sessions (par exemple, 10 minutes d'utilisation et 20 minutes de repos).

Symboles

	<p>Ce symbole indique un DANGER, un AVERTISSEMENT ou une MISE EN GARDE.</p>
	<p>AVERTISSEMENT - Pour réduire les risques de blessures, lisez ce manuel d'instructions avant d'utiliser l'appareil.</p>
	<p>Risque de blessure par un objet projeté ou volant ! Tenir les personnes présentes à l'écart de l'appareil.</p>
	<p>Danger ! Ne pas approcher les mains et les pieds de l'élément de coupe.</p>
	<p>Attention - Risque de brûlure, ne pas s'approcher des surfaces chaudes. Restez à une distance sûre de la machine.</p>
	<p>Débranchez la bougie d'allumage avant toute opération d'entretien ou de réparation. Lisez le manuel d'instructions. Arrêtez le moteur et retirez le connecteur de la bougie avant d'effectuer des travaux d'entretien ou de réparation.</p>

 	<p>Risque de blessure par le bruit. Porter des protections auditives et oculaires.</p>
	<p>Ajouter l'huile lentement. Ne pas trop remplir.</p>
 L _{WA} 96dB	<p>Garantir le niveau de puissance acoustique.</p>

3. VOTRE PRODUIT

3.1 DESCRIPTION



1	Levier d'entraînement (levier d'embrayage)	6	Ramasseur d'herbe	11	Jauge d'huile
2	Poignée supérieure	7	Levier de réglage de la hauteur	12	Bouchon du réservoir de carburant
3	Levier de frein/levier d'arrêt	8	Roue arrière	13	L'abécédaire
4	Poignée Système de fixation	9	Roue avant	14	Poignée de démarrage
5	Poignée inférieure	10	Boîtier de lames		

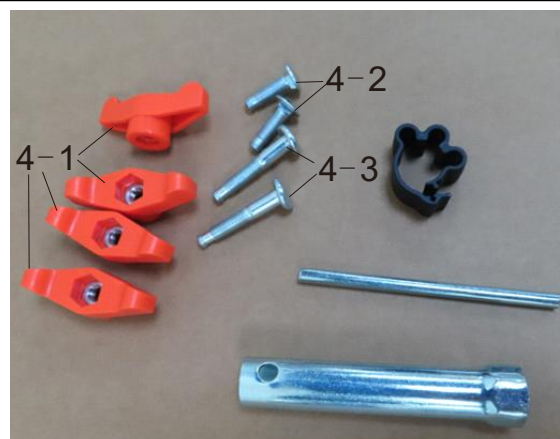

3.2 DONNÉES TECHNIQUES

Modèle	FTDT4125
Moteur	RV125-S
Déplacement	127.1cm ³
Puissance nominale du moteur	2,0 kW
Puissance maximale du moteur	2,3 kW
Régime nominal du moteur	2800 min ⁻¹
Largeur de coupe	410mm
Type de mouvement	Automoteur
Volume du sac de collecte	65L
Poids	23 kg
Capacité du réservoir de carburant	800 ml
Capacité du réservoir d'huile	500 ml
Hauteur de coupe :	25-75mm (7 positions pour le réglage de la hauteur)
Niveau de pression acoustique à l'émission	L _{pA} : 82,6 dB(A), K=3 dB(A)
Niveau de puissance acoustique	L _{wA} : 92,9 dB(A), K= 1,79 dB(A)
Niveau de puissance acoustique garanti	96dB(A)
Valeur de vibration	4,7 m/s ² , K=2,4m/s ² .

NOTE :

Un certain niveau d'exposition au bruit et aux vibrations causé par cet appareil est inévitable. Pour votre protection personnelle, portez un équipement de protection individuelle approprié (c'est-à-dire des bouchons d'oreille et des gants), limitez les heures de travail et utilisez des réglages permettant de réduire les émissions de bruit et de vibrations.

3.3 DESCRIPTION DES FONCTIONS

1) Éjection arrière avec ramassage de l'herbe :

Retirez le kit de paillage et placez le bac à herbe à sa place.

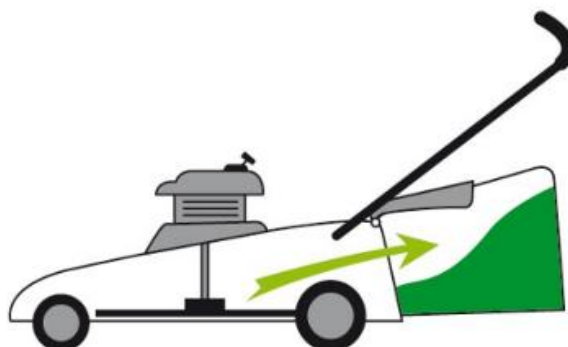

2) Éjection arrière sans ramassage de l'herbe

Retirer le kit de paillage et fermer la trappe.



4. ASSEMBLAGE

4.1 ASSEMBLAGE DE LA POIGNÉE

Assembler la poignée sur la machine comme indiqué ci-dessous.

- Fixez la poignée inférieure à l'aide de deux boulons et de deux petits boutons de chaque côté.

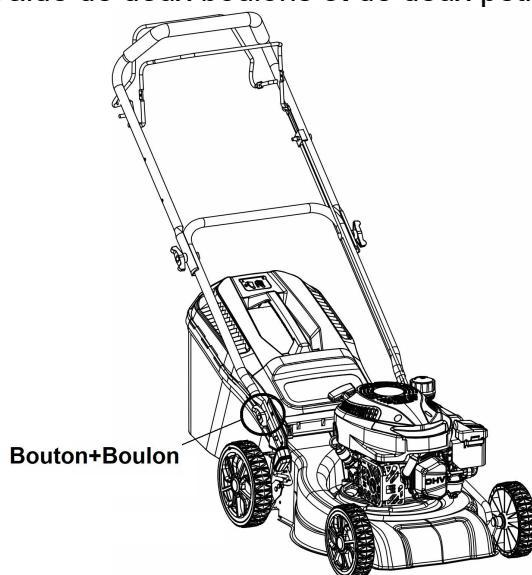

- Déplier la poignée supérieure et la fixer à la poignée inférieure.

REMARQUE : Assurez-vous que le guide-câble se trouve sur la poignée droite lorsque vous vous tenez derrière la tondeuse.

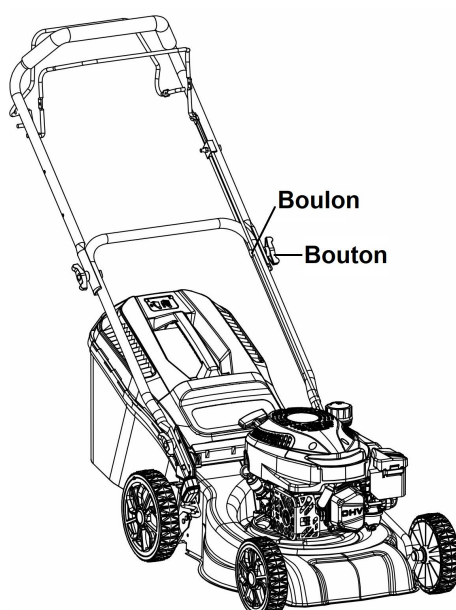

- Fixez le cordon à la poignée à l'aide d'un serre-câble.

4.2 MONTAGE DU BAC À HERBE

- Sortez le bac à herbe et les accessoires correspondants.
- Assembler comme indiqué sur la figure, et utiliser des vis pour verrouiller et fixer.
- Clipsez le sac à herbe sur le cadre métallique. Veillez à ce qu'il soit bien fixé
- Soulevez le capot d'éjection arrière et accrochez le bac à herbe.
- Détachez le couvercle d'éjection arrière et fixez le bac à herbe en position.

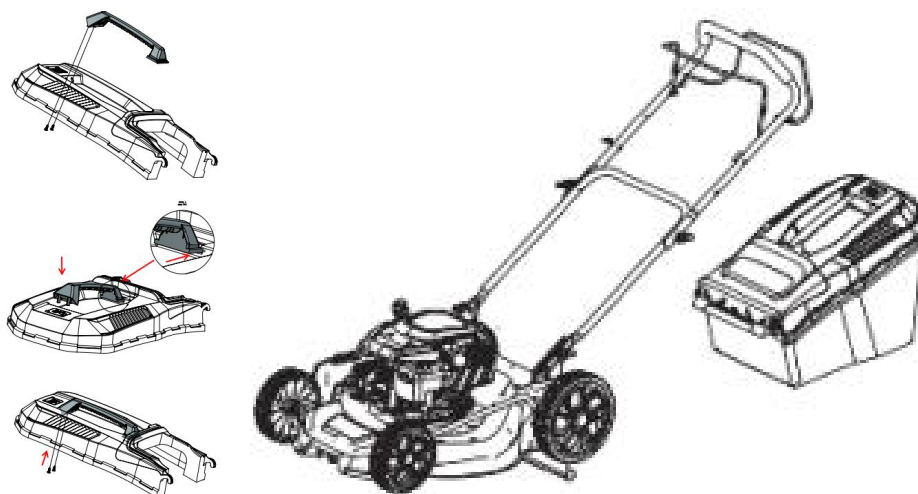

4.3 ASSEMBLAGE DU CÂBLE DE FREIN ET D'EMBRAYAGE

Placer les câbles de frein et d'embrayage dans le trou des deux leviers. (Voir la marque de la flèche)

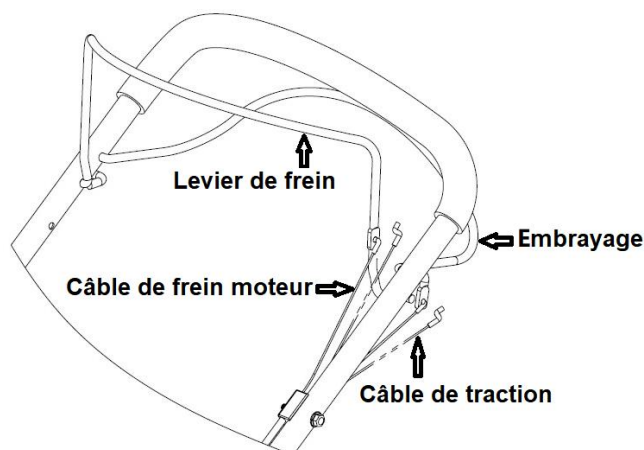

5. LE CARBURANT ET L'HUILE DU MOTEUR

ATTENTION :

Le moteur doit être rempli avec le bon type d'huile et d'essence avant de démarrer.
Ne pas ajouter d'huile ou de carburant lorsque le moteur tourne.
Ne pas mélanger l'huile et l'essence.

DANGER :

Les vapeurs d'essence sont hautement inflammables et extrêmement explosives. Tenez toujours le carburant à l'écart des étincelles, des flammes nues, de la chaleur et de toute autre source d'inflammation.

NE PAS allumer ou fumer. Un incendie ou une explosion peut provoquer de graves brûlures ou la mort.

NE PAS déborder.

Remplir ou vidanger le carburant **UNIQUEMENT** à l'extérieur, dans un endroit bien ventilé.

Type d'huile moteur recommandé : 10W30.

Essence : essence sans plomb avec un indice d'octane minimum de 85 et une teneur en éthanol inférieure ou égale à 10 % en volume (E10).

5.1 VÉRIFICATION DU NIVEAU D'HUILE ET REMPLISSAGE

- Arrêtez le moteur. Placez la tondeuse sur une surface plane.
- Retirez la jauge d'huile et essuyez-la avec un chiffon propre.
- A l'aide d'un entonnoir, ajouter lentement jusqu'à 500 ml d'huile, remettre en place et fixer la jauge d'huile.

NE PAS DÉBORDER.

- Essuyez toute trace d'huile répandue.
- Vérifiez le niveau d'huile moteur avant chaque utilisation et ajoutez-en si nécessaire.

5.2 VÉRIFICATION DU NIVEAU DE CARBURANT ET REMPLISSAGE

- Retirer le bouchon du réservoir.
- Versez lentement de l'essence dans le réservoir. Ne remplissez pas entièrement le réservoir, laissez un peu d'espace dans le réservoir pour permettre l'expansion de l'essence.
- Vissez le bouchon du réservoir et essuyez toute trace de carburant.

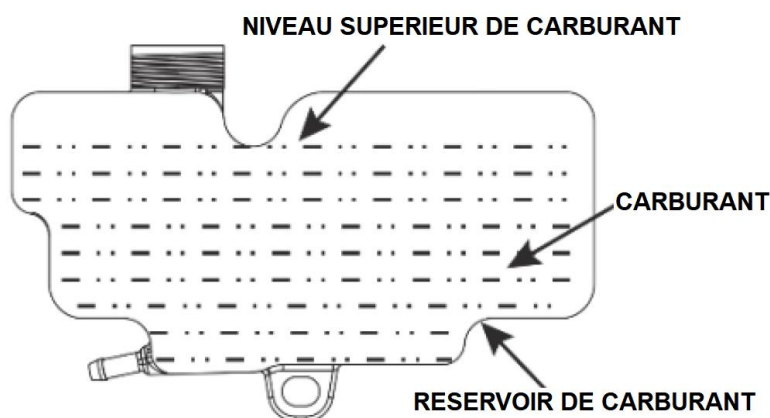

6. FONCTIONNEMENT

6.1 DÉMARRAGE ET ARRÊT DE LA TONDEUSE

Pour démarrer le fauchage :

- Sélectionnez la hauteur de coupe souhaitée.
- Appuyer sur l'amorce 3 à 5 fois. (Pour un démarrage à chaud, il n'est pas nécessaire d'appuyer sur l'amorce).



REMARQUE : Si l'on appuie trop souvent sur l'amorce, une quantité excessive de carburant pénètre dans le carburateur, ce qui entraîne des difficultés de démarrage.

- Placez-vous derrière la tondeuse. Tirez le levier de frein/arrêt vers la poignée. Tenez le levier et la poignée ensemble d'une main.
- Tirez lentement sur la poignée du démarreur (cordon de rappel) jusqu'à ce que vous sentiez une résistance. puis tirez rapidement sur la poignée du démarreur . Une fois que le moteur a démarré, relâchez lentement la corde.
- Si cet appareil est équipé d'un système autopropulsé, poussez le levier d'entraînement vers la poignée et la tondeuse avance.

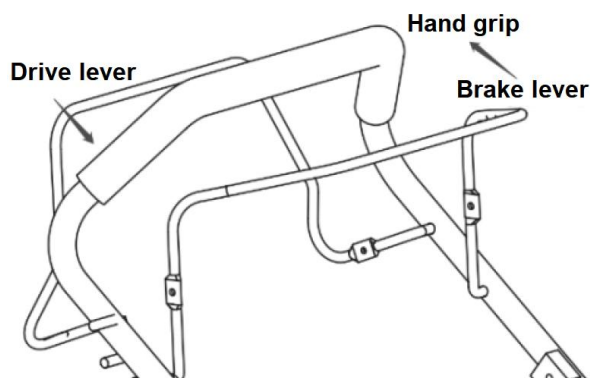

Arrêter le fauchage :

- Unité automotrice : relâcher le levier d'entraînement.
- Unité non autotractée : relâcher le levier de frein/arrêt.

6.2 VIDER LE BAC À HERBE

REMARQUE : Avant de retirer le bac à herbe, arrêtez le moteur et attendez que les lames s'immobilisent.

- Soulevez le couvercle de l'ouverture d'éjection d'une main, l'autre main saisissant la poignée du bac à herbe.
- Retirez le bac à herbe et videz l'herbe qu'il contient. Remettez-le en place en toute sécurité.

REMARQUE : Si des résidus d'herbe sont coincés dans la goulotte d'éjection, nettoyez-les à l'aide d'une brosse.

6.3 RÉGLAGE DE LA HAUTEUR DE COUPE

- La hauteur de coupe est comprise entre 25 et 75 mm (7 positions : le numéro 7 correspond au niveau le plus élevé et le numéro 1 au niveau le plus bas).
- Tirez le levier de réglage de la hauteur et poussez-le dans la position souhaitée.

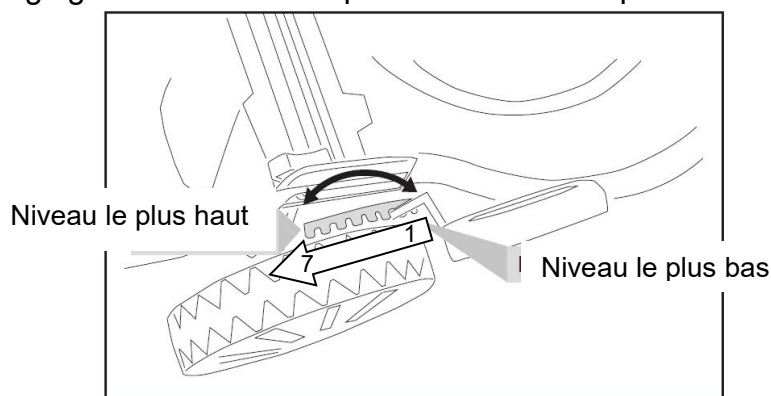

7. ENTRETIEN ET STOCKAGE

7.1 ENTRETIEN DES COMPOSANTS ÉLECTRIQUES

AVERTISSEMENT : Avant toute opération d'entretien ou de nettoyage, arrêtez le moteur et attendez que la lame s'immobilise. Retirez le connecteur de la bougie d'allumage. Risque d'accident.

Laisser refroidir l'équipement avant de procéder à l'entretien et au nettoyage. Risque de brûlure. Un mauvais entretien peut entraîner des dommages à la machine ou des blessures.

NETTOYAGE :

- Après chaque utilisation, nettoyez les orifices de ventilation, l'ouverture d'éjection et la zone des lames avec un morceau de bois ou un matériau équivalent, afin d'éviter que de l'herbe ne reste collée à la tondeuse.
- Faites attention lorsque vous inclinez la tondeuse, du carburant ou de l'huile pourrait s'échapper.
- Portez des gants pour manipuler la lame.

ENTRETIEN DE LA BOUGIE D'ALLUMAGE :

- Retirer le connecteur de la bougie d'allumage.
- Dévisser la bougie d'allumage.
- Nettoyer la bougie d'allumage avec une brosse métallique.
- Vérifiez et ajustez (si nécessaire) l'écart, qui doit être de 0,7~0,8 mm.
- Insérer la bougie d'allumage et la serrer.

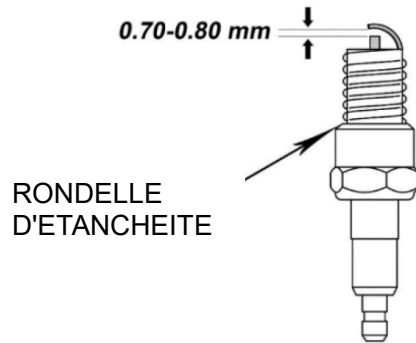

L'ENTRETIEN DU FILTRE À AIR :

N'utilisez JAMAIS la tondeuse à gazon sans le filtre à air !

- Déposer le couvercle du filtre à air.
- Retirez le filtre et nettoyez-le avec une solution savonneuse. Si nécessaire, remplacez le filtre encrassé par un nouveau.
- Laissez le filtre sécher complètement, puis remettez en place le filtre nettoyé ou un nouveau filtre (si nécessaire).

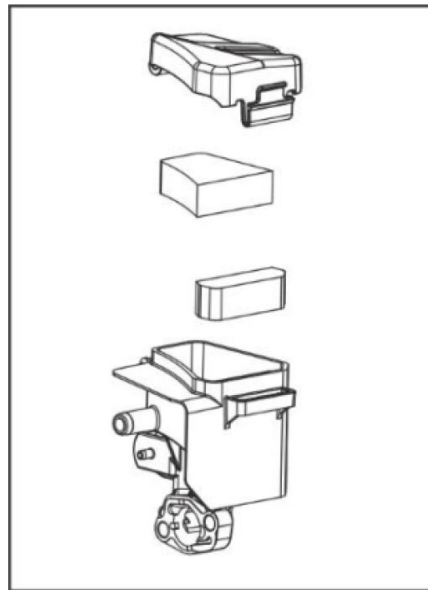

CHANGER L'HUILE DU MOTEUR :

- Retirer la jauge d'huile.
- Inclinez lentement le moteur pour vidanger ou utilisez une pompe à huile pour vidanger l'huile dans un récipient approprié.
- Remplir avec 500ml ou moins d'huile, SAE 5W/30, SAE 10W/30 est recommandé.
- Remettre la jauge d'huile nettoyée en place

STOCKAGE

- Nettoyez et entretenez la tondeuse avant de la ranger.
- Si la tondeuse doit être remise pendant plus de 15 jours, vous devez également vider le réservoir de carburant et le réservoir d'huile avant de la remiser.
- Conservez la tondeuse à gazon dans un endroit sec et bien ventilé, non accessible aux enfants.
- Arrêtez la lame si l'équipement est transporté vers le lieu de stockage, sous peine d'endommager la machine ou de provoquer des blessures. N'inclinez pas trop la machine, sous peine de provoquer des fuites de carburant ou d'huile.

7.2 Maintenance

AVERTISSEMENT: N'utilisez que des pièces de rechange approuvées.

AVERTISSEMENT: Ne laissez pas les liquides de frein, l'essence et les produits à base de pétrole entrer en contact avec les pièces en plastique. Les produits chimiques peuvent endommager le plastique et le rendre inutilisable.

AVERTISSEMENT: Ne pas utiliser de solvants ou de détergents puissants sur le boîtier ou les composants en plastique.

7.2.1 Entretien général

Avant chaque utilisation, vérifiez que la machine ne comporte pas de pièces endommagées, manquantes ou desserrées, telles que des vis, des écrous, des boulons et des capuchons.

Serrer correctement toutes les fixations et tous les capuchons.

Nettoyez l'appareil avec un chiffon sec. Ne pas utiliser d'eau.

7.2.2 Lubrification

Appliquer une quantité suffisante de lubrifiant de haute qualité sur tous les roulements. Aucune autre lubrification des roulements n'est nécessaire dans les conditions d'utilisation habituelles.

AVERTISSEMENT: Ne pas lubrifier les composants de la roue : La lubrification peut endommager les composants de la roue pendant le fonctionnement.

7.2.3 Remplacement de la lame

AVERTISSEMENT : Portez des gants épais ou enrroulez un tissu autour de la lame lorsque vous la touchez.

Il est recommandé que ce travail soit effectué par du personnel qualifié.

N'utilisez que les lames mentionnées dans les SPÉCIFICATIONS TECHNIQUES. L'utilisation de pièces non authentiques peut entraîner des dommages à la machine et des blessures.

- Arrêter la machine.
- Assurez-vous que les lames s'arrêtent complètement.
- Retirer la clé de sécurité.
- Tournez la machine sur le côté.
- Utilisez un morceau de bois pour empêcher le mouvement de la lame.
- Retirez la vis de montage à l'aide d'une clé ou d'une douille.
- Retirer la lame.
- Installez la nouvelle lame. Veillez à ce que le trou de la lame s'engage dans les parties surélevées du siège de la lame.
- Insérer la vis de fixation et la serrer.

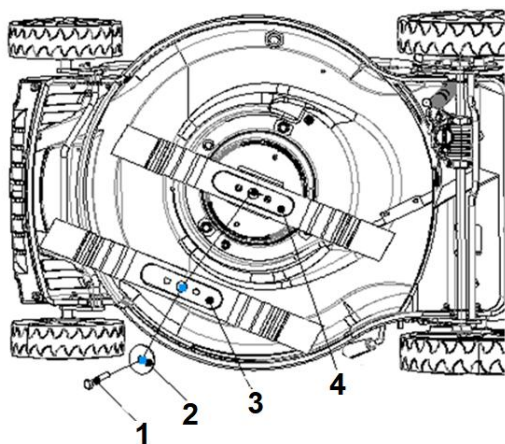

- 1-Boulon
- 2-Joint papillon
- 3-Lame
- 4-Base de la lame

7.2.4 Rangement de la machine

Nettoyez la machine avant de la ranger.

Veillez à ce que l'appareil ne soit pas chaud lorsque vous le rangez.

Assurez-vous que la machine ne comporte pas de pièces détachées ou endommagées. Si nécessaire, suivez ces étapes/instructions :

Remplacer les pièces endommagées.

Serrer les boulons.

Adressez-vous à une personne d'un centre de service agréé.

Ranger l'appareil dans un endroit sec.

Veillez à ce que les enfants ne puissent pas s'approcher de la machine.

Lorsque vous pliez la machine, poussez le levier d'arrêt pour faciliter le rangement.

- Relâcher le verrouillage rapide du guidon supérieur.
- Relâcher le bouton triangulaire.
- Plier le guidon supérieur.
- Ne pas endommager les fils ou les câbles électriques.

7.2.5 Avant de transporter la machine

Sécurisation pendant le transport pour éviter la perte de carburant, les dommages ou les blessures.

Nettoyez soigneusement la tondeuse. Videz le réservoir de carburant à l'aide d'une pompe d'aspiration. Éliminez le carburant usagé de manière sûre et responsable, en vous rappelant que les vapeurs d'essence peuvent provoquer une explosion ou un incendie. Faites tourner le moteur jusqu'à ce que le carburant restant soit consommé.

Laissez le moteur refroidir. Retirez le sac de ramassage de l'herbe. Desserrez le blocage rapide et rabattez la partie supérieure des poignées en veillant à ne pas plier les câbles.

Pour éviter de rayer la tondeuse, insérez du carton ondulé ou un rembourrage similaire entre les guidons supérieur et inférieur et le moteur.

En raison du poids de la tondeuse, utilisez des rampes ou demandez de l'aide pour soulever ou charger la tondeuse.

8. DÉPANNAGE

PROBLÈME	CAUSE	SOLUTION
Le moteur tourne à peu près correctement	Étranglement dans la mauvaise position.	Placer le levier de starter en position RUN.
	Filtre à air encrassé.	Nettoyez-le ou remplacez-le par un nouveau.
	Vanne de carburant encrassée.	Nettoyer le robinet de carburant.
Le moteur s'arrête brusquement	Niveau d'huile bas.	Remplir l'huile moteur jusqu'au niveau approprié.
	Réservoir de carburant vide ou mauvais type de carburant.	Voir HUILE MOTEUR ET CARBURANT.
	Mauvais bouchon de réservoir de carburant.	Remplacer le bouchon du réservoir.
	Capuchon de bougie déconnecté.	Fixer le capuchon de la bougie d'allumage.
Le moteur s'arrête en cas de forte charge	Filtre à air encrassé.	Nettoyez-le ou remplacez-le par un nouveau.
	Le moteur tourne à froid.	Laisser le moteur chauffer avant de l'utiliser.
Cliquetis du moteur	Moteur surchargé.	Ne pas dépasser la charge nominale.
	Mauvais type de carburant.	Voir HUILE DE MOTEUR ET CARBURANT
Retour de flamme du moteur	Essence impure ou mauvais type de carburant.	Vidangez le carburant usagé et remplissez-le avec de l'essence fraîche. Voir HUILE MOTEUR ET CARBURANT.
	Soupape d'admission bloquée ou moteur surchauffé.	Demandez à un technicien qualifié de diagnostiquer le moteur.

Surchauffe du moteur	Mauvais timing.	Vérifier le calage du moteur.
	Niveau d'huile moteur bas.	Ajouter de l'huile moteur jusqu'au niveau approprié.
	Tuyau d'échappement bouché.	Nettoyer le tuyau d'échappement.
La lame ne tourne pas	Ventilateur de refroidissement bloqué.	Nettoyer le ventilateur de refroidissement.
	Bloqué par de l'herbe.	Enlever l'herbe (voir)
	La lame n'est pas installée correctement.	Vérifier la lame et l'installer correctement.
Bruits et vibrations anormaux	La lame n'est pas installée correctement.	Vérifier la lame et l'installer correctement.
	Lame endommagée.	Retirez la lame endommagée et installez-en une nouvelle (voir REMPLACER LA LAME).
Autres	Contactez un revendeur agréé pour obtenir une assistance technique.	



9. DÉCLARATION DE CONFORMITÉ



BUILDER SAS

**32, rue Aristide Bergès -Z1 31270 Cugnaux - France
Tél. +33 (0) 5.34.502.502 Fax : +33 (0) 5.34.502.503**

**Déclare que la machine nommée ci-dessous
TONDEUSE THERMIQUE
FTDT4125**

Numéro de série : 20240114381-20240114680

Conforme aux directives européennes suivantes :

Directive Machines 2006/42/CE

Directive CEM 2014/30/EU

Règlement sur les émissions (UE) 2016/1628

Normes harmonisées applicables :

EN ISO 5395-1 : 2013/A1:2018

EN ISO 5395-2 : 2013/A2:2017

EN ISO 14982 : 2009

Autres lignes directrices applicables :

Directive sur le bruit 2000/14/CE modifiée par 2005/88/CE, annexe VI

Niveau de puissance acoustique garanti	96 dB(A)
Niveau de puissance acoustique	$L_{WA} : 92,9 \text{ dB(A)} K=1,79 \text{ dB(A)}$

TÜV SÜD Product Service GmbH • Certification Body • Ridlerstraße 65 • 80339 Munich • Germany

Numéro de réception CE : e9*2016/1628*2017/656SYA1/P*1032*05

Cugnaux, 01/01/2024

Philippe MARIE / Directeur général

Responsable du dossier technique : M. Olivier Patriarca

10. GARANTIE



GARANTIE

Le fabricant garantit le produit contre les défauts de matériel et de main-d'œuvre pour une période de 2 ans à compter de la date d'achat originelle. La garantie s'applique si le produit est à usage domestique. La garantie ne s'étend pas pour des pannes dues à l'usure et aux dommages normaux.

Le fabricant accepte de remplacer les pièces classées comme défectueuses par le distributeur désigné. Le fabricant n'accepte pas la responsabilité du remplacement de la machine, toute ou partie, et / ou des dommages s'ensuivant.

La garantie ne couvre pas les pannes dues :

- à la maintenance insuffisante.
- au montage, réglage ou opérations anormales du produit.
- aux pièces sujettes à l'usure normale.

La garantie ne s'étend pas :

- aux coûts d'expédition et d'emballage.
- à l'utilisation de l'outil dans un but autre que celui pour lequel il a été conçu.
- à l'usage et maintenance de la machine de manière non décrite dans le manuel d'utilisateur.

De par notre politique d'amélioration continue du produit, nous nous réservons le droit d'altérer ou de modifier les caractéristiques sans préavis. En conséquence, le produit peut être différent des informations contenues ci-dessus, mais une modification sera entreprise sans préavis si elle est reconnue comme une amélioration de la caractéristique précédente.

LIRE ATTENTIVEMENT LE MANUEL AVANT D'UTILISER LA MACHINE.

En commandant des pièces détachées, veuillez indiquer le numéro ou le code de la pièce, vous pouvez trouver cela dans la liste de pièces détachées dans ce manuel. Gardez le reçu d'achat ; sans lui, la garantie est invalide. Afin de vous aider avec votre produit, nous vous invitons à nous contacter par téléphone ou via notre site internet :

- **+33 (0)9.70.75.30.30**
- **<https://services.swap-europe.com/contact>**

Vous devez créer un « ticket » via leur plateforme.

- Inscrivez-vous ou créez votre compte.
- Indiquez la référence de l'outil.
- Choisissez l'objet de votre demande.
- Expliquez votre problème.
- Joignez ces fichiers : la facture ou le reçu de caisse, la photo de la plaque d'identification (numéro de série), la photo de la pièce dont vous avez besoin (par exemple : broches de la fiche de transformateur qui sont cassées).



11. PANNE PRODUIT

QUE FAIRE SI MA MACHINE TOMBE EN PANNE?

Si vous avez acheté votre produit en magasin :

- a) Videz le réservoir d'essence si votre produit en a un.
- b) Veillez à ce que votre machine soit complète (accessoires fournis) et propre ! Si ce n'est pas le cas le réparateur refusera la machine.

Se présenter au magasin avec la machine complète avec le ticket de caisse ou facture.

Si vous avez acheté votre produit sur un site internet :

- a) Videz le réservoir d'essence si votre produit en a un.
- b) Veillez à ce que votre machine soit complète (accessoires fournis) et propre ! Si ce n'est pas le cas le réparateur refusera la machine.

c) Créez un dossier SAV SWAP-Europe (ticket) sur le site : <https://services.swap-europe.com>
Au moment de faire la demande sur SWAP-Europe, vous devez joindre la facture et la photo de la plaque signalétique.

d) Contactez la station de réparation pour s'assurer de ses disponibilités, avant de déposer la machine.

Se présenter en station de réparation avec la machine complète emballée, accompagnée de la facture d'achat et de la fiche de prise en charge station téléchargeable une fois la demande SAV effectuée sur le site SWAP-Europe

Pour les machines présentant une panne de moteurs constructeurs BRIGGS & STRATTON, HONDA et RATO veuillez vous référer à la notice.

Les réparations seront faites par les motoristes agréés de ces constructeurs, voir leur site :

- <http://www.briggsandstratton.com/eu/fr>
- <http://www.honda-engines-eu.com/fr/service-network-page;jsessionid=5EE8456CF39CD572AA2AEEDFD290CDAE>
- <https://www.rato-europe.com/it/service-network>

Veillez conserver votre emballage d'origine pour permettre les retours SAV ou emballer votre machine avec un carton similaire aux mêmes dimensions.

Pour toute question concernant notre SAV vous pouvez faire une demande sur notre site <https://services.swap-europe.com>

Notre hotline reste à votre écoute au +33 (9) 70 75 30 30.



12. EXCLUSIONS DE GARANTIE

LA GARANTIE NE COUVRE PAS :

- La mise en route et les réglages du produit.
- Les dommages consécutifs à une usure normale du produit.
- Les dommages consécutifs à une utilisation non conforme du produit.
- Les dommages résultants d'un montage ou d'une mise en route non conforme au manuel d'utilisation.
- Les pannes liées à la carburation au-delà de 90 jours et à l'encrassement des carburateurs.
- Les actes d'entretiens périodiques et standards.
- Les actes de modification et de démontage qui annulent directement la garantie.
- Les produits dont le marquage original d'authentification (marque, numéro de série) ont été dégradés, altérés ou retirés.
- Le remplacement des consommables.
- L'utilisation des pièces qui ne sont pas d'origine.
- La casse des pièces consécutive à des chocs ou projections.
- Les pannes des accessoires.
- Les défauts et leurs conséquences liés à toute cause extérieure.
- La perte d'éléments et la perte due à un vissage insuffisant.
- Les éléments de coupe et tout dommage lié au desserrage des pièces.
- Une surcharge ou surchauffe.
- Une mauvaise qualité de l'alimentation : tension défectueuse, erreur de voltage, etc.
- Les dommages consécutifs à la privation de jouissance du produit pendant le temps nécessaire aux réparations et plus généralement les frais d'immobilisation du produit.
- Les frais de contre-expertise établis par un tiers suite à un devis par une station de réparation SWAP-Europe
- L'utilisation d'un produit qui présenterait un défaut ou une casse constaté(e) et qui n'aurait pas fait l'objet d'un signalement immédiat et/ou d'une réparation auprès des services de SWAP-Europe.
- Les détériorations liées aux transports et au stockage*.
- Les lanceurs au-delà de 90 jours.
- Huile, essence, graisse.
- Les dommages liés à l'utilisation de carburants ou lubrifiants non conformes.

* Conformément à la législation du transport les détériorations liées aux transports doivent être déclarées aux transporteurs dans les 48 heures maximum après constat par lettre recommandée avec accusé de réception.

Ce document est un complément de votre notice, liste non exhaustive.

Attention : toute commande doit être vérifiée en présence du livreur. En cas de refus de celui-ci vous devez simplement refuser la livraison et notifier votre refus.

Rappel : Les réserves n'excluent pas la notification par courrier recommandé A/R dans les 72h.

Information :

Les appareils thermiques doivent être hivernés à chaque saison (service disponible sur le site SWAP-Europe)
Les batteries doivent être chargées avant d'être stockées.



BUILDER SAS
32, rue Aristide Bergès - ZI 31270 Cugnaux - France
FABRIQUÉ EN CHINE